

## 安全のために必ずお守りください。

### 警告

- 乗車前に車輪が固定されていることを確認してください。転倒して大怪我をすることがあります。
- 製品を取付ける際は、必ず取扱説明書等に示している指示を守ってください。またその際、シマノ純正部品の使用をお勧めします。ボルト、ナット等が緩んだり、製品が破損しますと、突然に転倒して怪我をする場合があります。
- 取扱説明書はよくお読みになった後、大切に保管してください。

### 使用上の注意

- カセットスプロケットはCS-MX66をご使用ください。
- 車輪の回転が重くなった場合はグリスアップを行ってください。
- ハブの内部には注油は行わないでください。グリスが流れ出します。
- ギアは定期的に中性洗剤で洗浄し注油してください。また、チェーンの中性洗剤での洗浄及び注油も、ギア及びチェーンの寿命を延ばすのに効果があります。
- チェーン飛びが発生するようになった場合はギアとチェーンを交換してください。
- 通常の使用において自然に生じた摩耗及び品質の劣化は保証いたしません。

## ご使用方法

SI-3CV0A

## FH-MX70

フリーハブ

機能を十分に発揮させるために、次のラインナップによる使用を推奨いたします。

シリーズ	DXR
ブレーキレバー	BL-MX70
フリーハブ	FH-MX70
フロントハブ	HB-MX70
スピード	1段
カセットスプロケット	CS-MX66

## 仕様

フリーハブ	
モデルナンバー	FH-MX70
スピード	1段
スポーク穴数	32H / 36H
対応エンド厚み	5~10mm
対応リアエンド幅	10mm
オーバーロックナット寸法	112mm

## カセットスプロケット

モデルナンバー	CS-MX66
スプロケット歯数	14T、15T、16T、18T

## ギアの取付け

ギアの取付けは専用工具(TL-LR15)でロックリングを締め付けます。

締め付けトルク：  
30 - 50 N・m {300 - 500 kgf・cm}

ギアの交換は専用工具(TL-LR15)とTL-SR21でロックリングを取り外します。

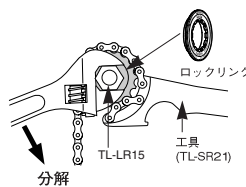

チェーンライン 43、44、45、46、47mm

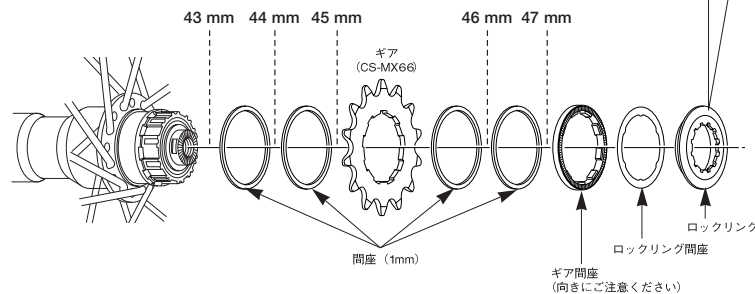

＜チェーンラインの調整＞

チェーンラインは43mm~47mmの間で1mm間座の組付け組合せで調整が可能です。

## フリーホイール部の交換

最初に図の手順でハブ軸を抜き取ってください。フリーホイール部側のダブルロック部は分解できません。

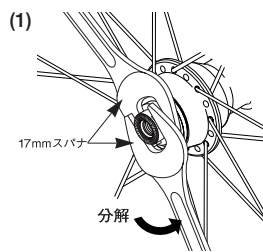

左側締め付けトルク：  
15 - 20 N・m {150 - 200 kgf・cm}

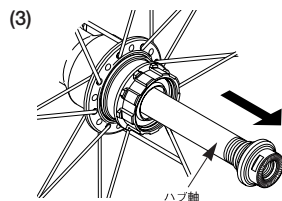
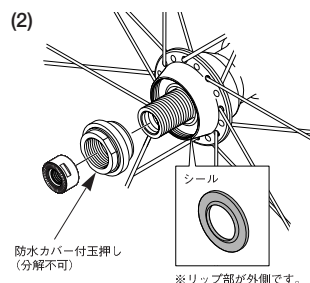

ご注意：

- シール部の脱着は変形に十分気をつけて慎重に行ってください。再組立時にはシールの表裏を確認し、奥の当りまで組みつけてください。
- 玉押しにかしめている防水カバーは分解しないでください。

ハブ軸を抜き取った後、フリーホイール部内のフリーホイール部取付ボルトを取り外し、フリーホイール部を交換してください。

ご注意：

フリーホイール部交換時はフリーホイール部取付ボルトもあわせて交換してください。ゆるみやかじりつきの原因になりますので、フリーホイール部取付ボルトのねじ部には必ずグリスを塗布してください。フリーホイール部の分解は、トラブルの原因となりますので行わないでください。

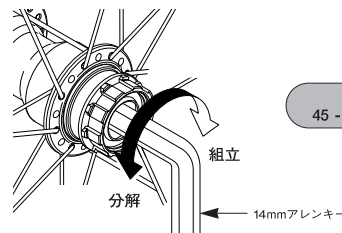

締め付けトルク：  
45 - 50 N・m {450 - 500 kgf・cm}

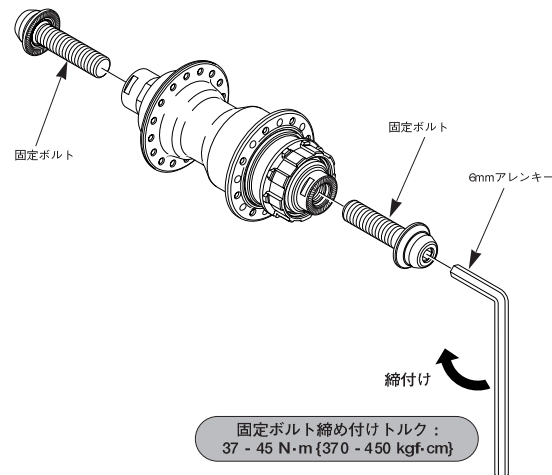
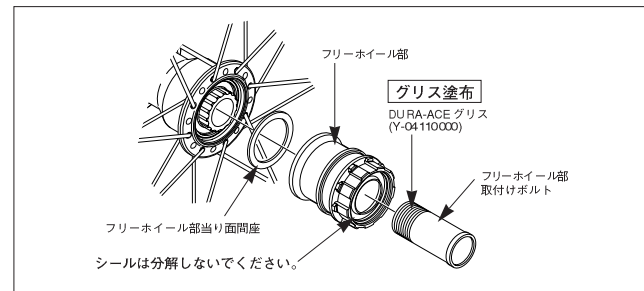

固定ボルト締め付けトルク：  
37 - 45 N・m {370 - 450 kgf・cm}



この取扱説明書は、再生紙を使用しています。製品改良のため、仕様の一部を予告なく変更することがあります。

お客様相談窓口  
☎ 0570-031961

株式会社シマノ  
堺市堺区老松町3丁目77番地 〒590-8577