



SHIMANO®

SHIMANO AMERICAN CORPORATION

One Holland Drive,P.O.Box 19615,Irvine,CA 92713-9615 Tel:(714)951-5003

SHIMANO CANADA LTD./LTEE.

685 The Queensway Peterborough, Ontario K9J 7J6 Tel:(705)745-3232

SHIMANO (U.K.) LTD.

St.Johns Court Upper Forest Way Enterprise Park Swansea SA6 8QR West Glamorgan South Wales U.K. Tel:(0792)791571

DUNPHY SPORTS/FISHING IMPORTS PTY.LTD

(SHIMANO AUSTRALIA)

UNITS.32 ENDEAVOUR ROAD.CARINGBAH N.S.W.2229 AUSTRALIA Tel:(02)526-2144

SHIMANO INC.

3-77 Oimatsucho,Sakai,Osaka,Japan Tel:(0722)23-3467

Printed in Japan/Imprimé au Japon/Impreso en Japon (950523)

CONGRATULATIONS

You have chosen the superb quality and outstanding performance of a Shimano engineered product.

FÉLICITATIONS

Vous avez choisi les performances exceptionnelles et la qualité d'un produit conçu par Shimano.

FELICIDADES

Usted ha escogido la calidad superior y el rendimiento sobresaliente de un producto diseñado por los ingenieros de Shimano.

WARRANTY SERVICE CENTERS

(U. S. A.)

Alabama
•Mark's Outdoor Sports
1400B Montgomery Hwy.
Birmingham, AL 35216
Tel: (205) 922-2010

Alaska

•Tackle Repair Center
5011 Arctic Bl., Ste.E
Anchorage, AK 99503
Tel: (907) 561-0444

Arkansas

•Arkansas Rod & Reel
8200 Cantrell Rd.
Little Rock, AR 72227
Tel: (501) 244-6160

California

•Sav-On Tackle
9917 Orr & Day Rd.
Santa Fe Springs, Ca. 90670
Tel: (310) 864-2911

•Bob's Bail & Tackle
9717 Campo Rd.
Spring Valley, Ca. 92077
Tel: (619) 697-2100

•H's Tackle Box
314 Clement St.
San Francisco, Ca. 94122
Tel: (415) 221-3825

•Wilderness Exchange
6716 Madison Ave., Ste. 9
Fair Oaks, Ca. 95628
Tel: (916) 965-3355

Colorado

•Uncle Mitty's Tackle Box
4811 S. Broadway
Englewood, Co. 80110
Tel: (303) 781-3255

Connecticut

•DACO Reel & Rod Repair
472 Center St.
Manchester, Ct. 06040
Tel: (203) 649-4200

Florida

•Dave's Parts & Service
8531 Port Richey Village Loop
Port Richey, Fl. 34668
Tel: (813) 847-6125

•Half Hitch Tackle
2206 Thomas Dr.
Panama City, Fl. 32408
Tel: (904) 234-2621

•Lott Brothers, Inc.
631 North Lake Bl.
North Palm Beach, Fl. 33408
Tel: (404) 844-0244

•Performance Reel Repair
9901 NW 80th Ave., Bay 3K
Hialeah Gardens, Fl. 33016
Tel: (306) 823-7335

•Tim's Tackle Box
1505 E. Michigan Ave.
Orlando, Fl. 32806
Tel: (407) 894-5404

Georgia

•The Bail Shop
4371 S. Cobb Dr.
Smyrna, Ga. 30080
Tel: (404) 432-2248

Illinois

•Southside Worm Ranch
3405 SW Adams St.
Peoria, Il. 61605
Tel: (309) 637-5063

•Qual's Rod & Reel Repair
2705 South Broadway
Salem, Il. 62281
Tel: (618) 548-1153

•Wilderness Exchange
6716 Madison Ave., Ste. 9
Fair Oaks, Ca. 95628
Tel: (916) 965-3355

•The Reel Doctor
4155 Bardstom Rd.
Louisville, Ky. 40218
Tel: (502) 499-7770

Kentucky

•The Reel Doctor
4155 Bardstom Rd.
Louisville, Ky. 40218
Tel: (502) 499-7770

•Professional Sport Shop
920 Julia St.
New Orleans, La. 70113
Tel: (504) 522-3771

Maryland

•Mid-Atlantic Repair
7672 Bel Air Rd.
Baltimore, Md. 21236
Tel: (401) 882-4334

•Massachusetts
•Bucko's Parts & Service
191 Stafford Rd.
Fall River, Ma. 02724
Tel: (508) 674-7900

•Quebec, Maritime
•Manitoba, Ontario
•Shimano Canada Ltd./LTEE.
685 The Queensway
Peterborough, Ontario K9J
7J6
Tel:(705) 745-3232

•ACO Sportsman Service
20411 Van Dyke
Detroit, Mi. 48234
Tel: (313) 892-8474

•Sportsmans Service Center
8180 W. Main St.
Kalamazoo, Mi. 49009
Tel: (616) 353-7277

Minnesota

•B & H Reel Repair
1433 Fern Ave.
Duluth, Mn. 55805
Tel: (218) 724-2991

Missouri

•Paul's Bail & Tackle
4421 Chippewa St.
St. Louis, Mo. 63116
Tel: (314) 773-6221

•Metropolitan Rod & Reel
1915 S. Campbell
Springfield, Mo. 65807
Tel: (417) 887-0223

New Jersey

•Sportmen's Center
US Hwy. Rt. 130
Bordentown, NJ, 08505
Tel: (609) 298-5300

New York

•Sea Isle Sports Center
495 Guy Lombardo Ave.
Freeport, Ny. 11520
Tel: (516) 868-8898

•Tony's Reel Repair
P. O. Box 56, Station B
2493 Niagara St.
Buffalo, Ny. 14207
Tel: (716) 870-4151

North Carolina

•Coastline Service
706A N. William St.
Goldsboro, Nc. 27530
Tel: (919) 736-3859

Oklahoma

•Okiebug Rod & Reel
3501 S. Sheridan
Tulsa, Ok. 74145
Tel: (918) 664-0708

Oregon

•Ollie Damon
236 SE Grand Ave.
Portland, Or. 97214
Tel: (503) 232-3193

Pennsylvania

•Tackle Unlimited
555 Millier Ave.
Clairton, Pa. 15025
Tel: (412) 233-9072

South Carolina

•Haddrell's Point Tackle
885 Ben Sawyer Blvd.
Mt. Pleasant, Sc. 29464
Tel: (803) 881-3644

Texas

•Cui Rate Sporting Goods
10551 Telephone Rd.
Houston, Tx. 77075
Tel: (713) 991-5812

Virginia

•Queens Creek Company
Serenity/End of Rt. 662
Hallerford, Va. 23068
Tel: (804) 725-3889

Washington

•John's Sporting Goods
1913 Broadway
Everett, Wa. 98201
Tel: (206)259-3056

Wisconsin

•Bob's Rod & Reel
1949 Winnabago St.
Madison, WI. 53704
Tel: (608) 249-9292

MAINTENANCE

Your Shimano reel is designed to provide years of dependable performance when properly maintained and lubricated. Exercise care when lubricating. Excess grease and oil can flow into places where it might hinder the performance of the reel. A light coat of grease or a few drops of oil is all that is required.

To clean periodically spray the reel with a water displacing lubricant or synthetic protectant (i.e. WD-40). It will penetrate surface dirt and lift water away from the reel. Allow the lubricant to soak for a few minutes then wipe off dirt, sand and moisture. A light coating will serve as a protectant during storage and will make future cleaning easier.

We recommend that your reel be professionally cleaned and lubricated at least once a year by a Shimano approved service center in your area.

ENTRETIEN

Votre moulinet Shimano est conçu pour vous procurer des performances fiables pendant des années s'il est correctement entretenu et lubrifié. L'excès de graisse ou d'huile peut se répandre dans des endroits où il peut nuire aux performances du moulinet. Seule est nécessaire une légère couche de graisse ou quelques gouttes d'huile. Vaporisez périodiquement le tambour avec un lubrifiant anti-rouille ou une protection synthétique. Cette opération permettra de déloger la saleté en surface et d'éliminer l'eau dans le moulinet. Laissez le lubrifiant agir quelques minutes, puis essuyez la saleté, le sel et l'humidité. Une légère couche de lubrifiant servira également de protection pendant le remisage et permettra de nettoyer plus facilement le moulinet par la suite.

Nous vous recommandons de faire nettoyer et lubrifier votre moulinet par un professionnel Shimano au moins une fois par année en vous adressant à un centre de service après-vente agréé.

ORDERING PARTS

When ordering replacement parts, always give the model number, part number and description. Mail this to your nearest Shimano Warranty Center. If available, the part will be delivered on a C.O.D. basis.

REPAIR

The Shimano Service Plus network is ready to repair and service all your Shimano fishing reels. We highly recommend that you refer any servicing and regular maintenance to the Warranty Service center in your area where it will be cleaned, lubricated, adjusted, and inspected for signs of wear or damage. When returning a reel for service; Pack the item in a sturdy package with adequate padding for protection. Enclose a note describing the problem, if any, or service needed, include the model number, and include a self-addressed stamped envelope (for estimate of repair cost of non-warranty items). Mail it insured to your local Warranty Service Center.



Pack it well.
Emballiez avec précautions.
Empaquételo bien.

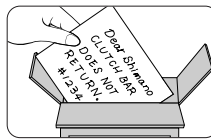

Tell us the problem.
Indiquez le problème.
Díganos el problema.

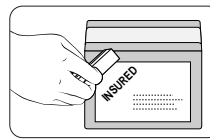

Insure and ship.
Assurez et postez.
Asegúrelo y envíelo.

WARRANTY

Shimano warrants to the original purchaser that this product will be free from defects in material or workmanship for the period of one year from the date of purchase. **Please keep your receipt for all warranty claims.** To request warranty repairs (or non-warranty service) send your reel, postage pre-paid, to the Shimano Warranty Service Center nearest you. Retailers and wholesale outlets are not required or authorized to perform warranty repairs or exchanges on behalf of Shimano, nor are they authorized to modify this warranty in any way. In the case of warranty repair requests **(within 1 year of purchase date)**. A dated sales receipt must accompany the warranty claim. Please follow the shipping instructions outlined in the REPAIR section of this document.

Please fill out the enclosed registration card so that we may better meet your needs.

Thank you for purchasing a Shimano fishing reel.

SHIMANO

Shimano's fine fishing tackle carries on a tradition of quality and pride started in 1921 with Shimano's first product, a bicycle freewheel. That same tradition of quality and pride is in every product Shimano manufactures; cold forging, bicycle components, fishing tackle, and the future.

SHIMANO CARES

Purchase of this product helps support RELEASE THE FUTURE. Created in 1991, RELEASE THE FUTURE is a group of conservation programs that Shimano conducts to aid in the conservation and restoration of our natural resources. RELEASE THE FUTURE includes The Shimano Live Release program; a fleet of boats designed to help maintain and restore freshwater tournament resources, tag and release saltwater promotion and education, and participation and support of natural research and fish preservation world wide.

Literature and packaging included with this product is recycled and recyclable. Please return it to a suitable recycling facility.



To respect the environment
SHIMANO uses recycled paper.
Please do not litter.
This is a recyclable paper product.

MANTENIMIENTO

Su carrete Shimano está diseñado para darle años de rendimiento confiable si es mantenido y lubricado adecuadamente. Tenga cuidado al lubricar. El exceso de grasa y aceite puede fluir a lugares donde podría obstaculizar el funcionamiento del carrete. Una capa ligera de grasa y unas gotas de aceite son todo lo que se necesita.

Para limpiarlo periódicamente, rocíe el carrete con un lubricante que desplace agua o con un protector sintético (por ejemplo WD-40). Este penetrará dentro la tierra de la superficie y desplazará el agua fuera del carrete. Deje que el lubricante empape el carrete por unos minutos y después limpie la tierra, arena, y humedad. Una capa ligera servirá como protector durante su almacenamiento y también hará que las próximas limpiezas sean más fáciles. Le recomendamos que su carrete sea limpiado y lubricado profesionalmente por lo menos una vez al año por el centro de servicio de su área aprobado por Shimano.

ORDENANDO REPUESTOS

Cuando ordene repuestos, siempre suministre el número de modelo, el número de parte y su descripción. Envíe esta información al centro de garantías Shimano más cercano a usted. Si el servicio C.O.D. está disponible, sus repuestos le serán entregados de esa manera.

REPARACIÓN

La red Shimano Service Plus está lista para reparar y darle el servicio necesario a sus carretes de pesca Shimano. Le recomendamos mucho que usted mande cualquier petición de servicio y mantenimiento regular al centro de garantías en su área donde el carrete será limpiado, lubricado, ajustado e inspeccionado para localizar señales de deterioro y daño. Cuando esté devolviendo un carrete para darle servicio: empaquete el objeto en una caja resistente con la adecuada protección. Incluya una nota describiendo el problema, si existe alguno, o el tipo de servicio que requiera, incluya el número de modelo, e incluya un sobre con su dirección y la tarifa postal pagada (para la cotización de la reparación de partes que no estuvieran cubiertas por la garantía). Envíelo por correo asegurado a Warranty Service Center más cercano a usted.

GARANTIE

Shimano garantit à tout acheteur initial que ce produit est exempt de défaut pour ce qui est des matériaux qui le composent ainsi que sa fabrication, pour une période d'un an à partir de la date d'achat.**Veillez conserver votre reçu pour toute réclamation de garantie.**

Pour effectuer une demande de réparation sous garantie (ou hors garantie), envoyez votre moulinet, port payé, au Centre de garantie Shimano le plus proche. Les détaillants et les distributeurs ne sont ni requis ni autorisés à effectuer des réparations sous garanties ou des échanges au nom de Shimano, ni autorisés à modifier la présente garantie sous quelque forme que ce soit. En cas de réclamation pour des réparations sous garantie **(durant un an à partir de la date d'achat)**, un reçu de vente daté devra accompagner la réclamation de garantie. Veillez respecter les instructions d'expédition indiquées dans la section "Réparations" de ce mode d'emploi.

Veillez remplir la carte d'enregistrement ci-jointe afin que nous puissions mieux connaître vos besoins.

Nous vous remercions de l'achat d'un moulinet Shimano.

SHIMANO

Les produits de pêche Shimano perpétuent une tradition de qualité et de fierté établie en 1921 avec l'introduction de son premier produit: une roue libre de bicyclette. Cette même tradition de qualité et de fierté est incorporée dans tous les produits que fabriquent Shimano: composants de vélo, articles de pêche, procédure de forgé à froid, ...le futur.

MOVUEMENT SHIMANO

L'achat de ce produit permet de contribuer au mouvement RELEASE THE FUTURE. Ce mouvement créé en 1991 regroupe un certain nombre de programmes de préservation de la nature que dirige Shimano afin d'aider à la restauration de nos ressources naturelles. RELEASE THE FUTURE inclut le programme Shimano Live Release, une flotte de bateaux conçue pour aider à la préservation et à la mise en valeur des ressources de poisson d'eau douce, à la promotion et à l'éducation en matière de libération des poissons en eau de mer ainsi qu'à la participation aux recherches sur les poissons dans le monde entier.

Les documents et l'emballage compris avec ce produit sont recyclés et recyclables. Veillez les retourner à une installation de recyclage appropriée.

FEATURE AND CONTOROL POSITIONS

FEATURES:

1 stainless steel ball bearing
4.2:1 gear ratio (ULS), 5.2:1 (1000, 2000), 4.6:1 (4000), 4.8:1 (400S, 500S)
DynaBalance® anti-wobble system (1000, 2000, 4000)
QuickFire II® self-centering bail (1000, 2000, 4000)
Rear drag (1000, 2000, 4000), front drag (ULS, 400S, 500S)

CARACTÉRISTIQUES:

1 roulement à billes en acier inoxydable
Rapport d'engrenage 4.2:1(ULS), 5.2:1(1000, 2000), 4.6:1(4000), 4.8:1(400S, 500S)
Système équilibré DynaBalance® (modèles 1000, 2000, 4000)
Système de lancer QuickFire II®
Mécanisme de frein arrière (1000, 2000, 4000)
Mécanisme de frein avant (ULS, 400S, 500S)
Anse standard (Standard Bail) sur modèles ULS, 400S, 500S

CARACTERÍSTICAS:

1 cojinete de bolas de acero inoxidable
Proporcion de equipo 4.2:1 (ULS), 5.2:1 (1000, 2000), 4.6:1 (4000), 4.8:1 (400S, 500S)
Sistema anti bamboleo DynaBalance® (1000, 2000, 4000)
Achique con mecanismo centrado por sí mismo QuickFire II® (1000, 2000, 4000)
Arrastre posterior (1000, 2000, 4000), arrastre frontal (ULS, 400S, 500S)

CONTROLS:

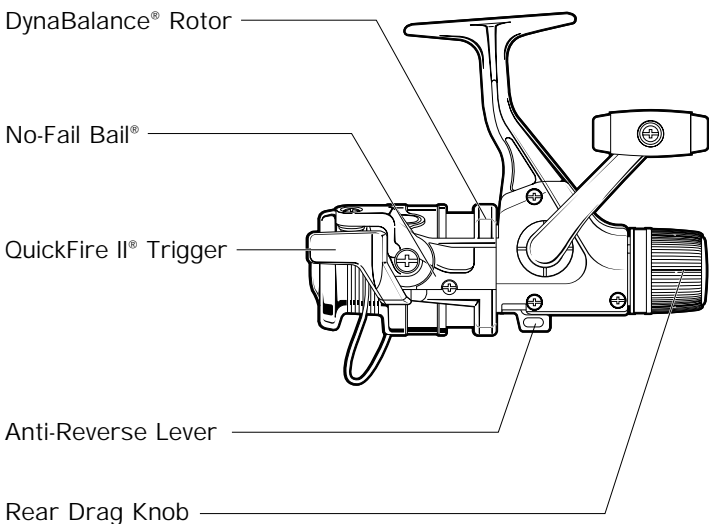

SPECIFICATIONS

AX SERIES SPECIFICATIONS:

ITEM No.	GEAR RATIO	WEIGHT oz. (g)	LINE CAPACITY lb-yds.
AX-ULS	4.2 : 1	5.3 (150)	2-190, 4-100, 6-60
AX-1000	5.2 : 1	7.4 (210)	2-270,4-140, 6-110
AX-2000	5.2 : 1	8.8 (249)	6-170, 8-120, 10-100
AX-4000	4.6 : 1	12.1 (343)	8-240, 10-200, 12-160
AX-400S	4.8 : 1	15.1 (428)	12-310, 14-255, 17-220
AX-500S	4.8 : 1	15.4 (437)	14-295, 17-250, 20-195

AX REELS ARE PROTECTED BY THE FOLLOWING PATENTS

MODEL	U.S.A. PAT. No.
• AX-ULS/AX-400S/AX-500S	4753398, 5244166
• AX-1000/AX-2000/AX-4000	4753398, 5244166 5379957, 5301898 5098031

DYNABALANCE®

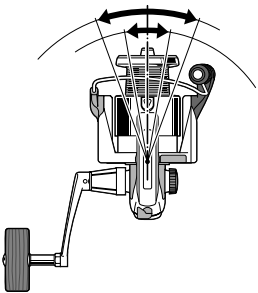

DYNABALANCE

¿Por qué el nombre del carrete se siente tan suave?¡DynaBalance!
El carrete giratorio tradicional es de por sí desequilibrado; el rotor tiene un pesado mecanismo de achique a un lado, y el mismo cable de achique se voltea a un lado. A través de un análisis hecho por computadoras, Shimano ha rediseñado las partes "giratorias" para darles el equilibrio dinámico perfecto. El resultado: un carrete giratorio que no bambolea.

Todos los beneficios de DynaBalance pueda que no le sean aparentes inmediatamente, pero con el uso usted descubrirá una percepción más ligera y suave; cobrará con más suavidad e igualdad; sentirá una menor vibración que pueda estorbar con su habilidad de sentir las mordidas más suaves.

Solo haga girar el mago.

DYNABALANCE

Why does your reel feel so smooth?.....DynaBalance!
The traditional spinning reel is inherently off-balance; the rotor has a heavy bail mechanism on one side, and the bail wire itself flips to one side. Through computer analysis Shimano has redesigned the "spinning" parts to give them perfect dynamic balance. The result: a spinning reel that doesn't wobble.

All the benefits of DynaBalance may not be apparent but with use you'll discover a lighter, smoother feel: smoother, more even retrieves; less vibration getting in the way of your ability to sense the lightest bites.

Just give the handle a spin.

ÉQUILIBRE DYNABALANCE

Pourquoi le votre moulinet semble-t-il si agréable à manier?... Une seule réponse: DynaBalance!

Les moulinets traditionnels sont généralement déséquilibrés: le rotor ayant un mécanisme pesant d'un côté, et l'anse elle-même basculant de l'autre côté. Grâce à l'analyse par ordinateur, Shimano a reconçu les pièces du moulinet pour leurs apporter un équilibre dynamique parfait.

Résultat: un moulinet qui n'oscille plus!

Tous les avantages du DynaBalance ne sont pas apparents mais à l'usage, vous découvrirez une sensation plus agréable, un retour plus facile et plus uniforme, et moins de vibrations faisant obstacle à vos actions lorsque vous sentez la prise mordre à l'hameçon.

Vous n'avez plus qu'à faire tourner la poignée!

REVERSIBLE HANDLE

REVERSIBLE HANDLE

To accommodate both left and right handed anglers, the handles of all Shimano spinning reels work on either side of the reel. To change from left to right hand drive:

1. Remove the handle screw cap.
2. Place handle on the opposite side.
3. Replace handle screw cap.

POIGNÉE RÉVERSIBLE

Pour accommoder les pêcheurs de lancer gaucher ou droitier, les poignées des moulinets à lancer léger Shimano fonctionnent très bien d'un côté ou l'autre. Pour changer la poignée du côté gauche au côté droit, il suffit tout simplement de suivre ces instructions:

1. Enlever la vis de la poignée
2. Placer la poignée sur le côté opposé
3. Replacer la vis de la poignée.

MANGO REVERSIBLE

Para servir a pescadores diestros y zurdos, los mangos de todos los carretes giratorios de Shimano funcionan en cualquier lado del carrete. Para cambiar el uso de la mano izquierda a la mano derecha:

1. Quite la tapa del tornillo del mango.
2. Coloque el mango en el lado opuesto.
3. Vuelva a colocar la tapa del tornillo del mango.

QUICKFIRE II®

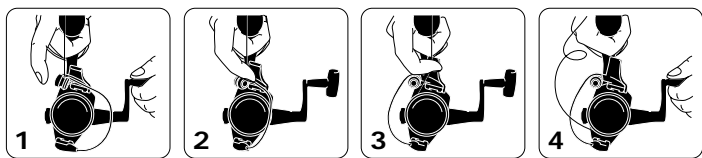

QUICKFIRE II

When you turn the handle backwards the anti-reverse automatically stops the rotor in just the right position for your finger to grab the QuickFire II trigger. With the same finger and the same motion, pull the trigger (which flips the bail), and grab the line. You're ready to cast! It's so easy, you don't even have to think about it.

1. Reverse the handle to the stop.
2. Wrap your index finger around the trigger and the line.
3. Pull the QuickFire II trigger.
4. Make your cast.

QUICKFIRE II

Lorsque vous tournez la poignée vers l'arrière, le cliquet anti-retour arrête le rotor à la position adéquate pour que votre doigt puisse saisir la détente QuickFire II. Avec le même doigt et dans le même mouvement, tirez la détente (qui fait osciller l'anse) et saisissez la ligne. Vous êtes maintenant prêt à lancer! C'est tellement facile que vous n'avez qu'à lancer.

1. Inverser la poignée vers l'arrêt
2. Enrouler votre index autour de la détente et de la ligne
3. Tirer la détente QuickFire II
4. Lancer votre ligne.

REAR DRAG

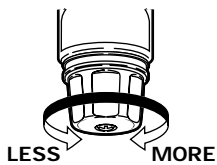

ARRASTRE POSTERIOR

El ajuste de arrastre posterior de Shimano es tan fácil como hacer girar una perilla. El arrastre posterior es una característica conveniente que usted apreciará mejor durante lo mejor de la pelea, cuando un pez grande se va en una corrida larga y el ajuste de arrastre es esencial para frenarlo o para evitarle a usted una ruptura de línea.

REAR DRAG

Shimano rear drag adjustment is as easy as turning a knob. The rear drag is a convenient feature you'll appreciate most at the height of the fight, when a big fish takes off on a long run and drag adjustment is essential to either slow him down or save yourself from a break off.

FREIN ARRIERE

Chez Shimano, le réglage du frein arrière est simple: il suffit de tourner un bouton. Plus de mauvaises surprises en reprenant votre canne, le bouton calibré émet un cliquetis en tournant et vous êtes ainsi averti s'il tourne accidentellement. Vous apprécierez toute la valeur de ce frein arrière dans le feu de l'action, lorsqu'une grosse prise voudra prendre de la distance et qu'il vous faudra changer le réglage pour la freiner ou donner du fil pour ne pas le briser.

SPOOL REMOVAL

CÓMO SE QUITA EL CARRETE

Para quitar el carrete, apriete el arrastre y desentornille el carrete haciéndolo girar en el sentido de la flecha que lee: "Spool removal" (para quitar el carrete).

SPOOL REMOVAL

To remove the spool tighten the drag and unscrew the spool in the direction of the arrow marked "spool removal".

ENLEVEMENT DU TAMBOUR

Pour enlever le tambour (bobine), resserrer le bouton du frein et dévisser le tambour dans la direction de la flèche indiquant "Spool Removal".

LINE KEEPER CLIP

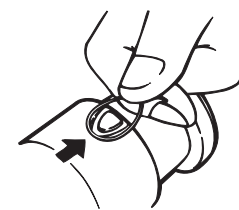

SUJETADOR DE LÍNEA

El sujetador de línea situado a un lado del carrete es un lugar conveniente para sujetar la línea y evitar que se desenvuelva mientras no esté en uso. Con la línea completamente envuelta en el carrete, simplemente haga un pequeño círculo en el cabo de la línea y deslicelo por debajo del sujetador. Jale el cabo libre de la línea para evitar que quede floja.

LINE KEEPER CLIP

The line keeper clip on the side of your spool is a handy spot to hold your line so it does not unravel in storage. With the line completely wound on to the spool, simply make a small loop in the end of the line and slide it under the clip. Pull on the free end of the line to take up any slack.

AGRAFE DE MAINTIEN DE LA LIGNE

L'agrafe de maintien de la ligne située sur le côté du tambour est un endroit pratique pour tenir votre ligne de façon à ce qu'elle ne s'emmêle pas pendant l'entreposage. Lorsque la ligne est entièrement enroulée sur le tambour, faites simplement une petite boucle à l'extrémité de la ligne et glissez-la sous l'agrafe. Tirez sur l'extrémité libre de la ligne pour bien la tendre.

WINDING LINE

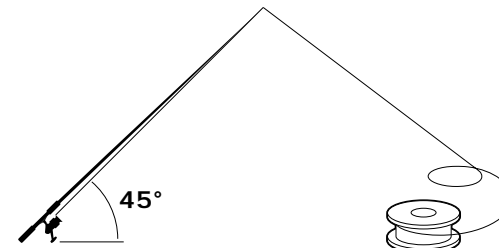

•Spool remains stationary as line spirals off.

•La bobine de fil reste au même endroit pendant que celle-ci se vide.

•El carrete de mantiene estacionario mientras la línea se desenvuelve en espiral.

WINDING LINE

Your Shimano reel can be wound with any high quality line, however, care should be taken to make sure that the line is wound tight from the very start. A loosely or unevenly wound line can cause several problems. The line can slip under the pressure of a fighting fish, causing binding, kinking of the line, and possibly even breakage. Poor line winding can also make casting difficult. To properly install the line, follow these steps:

1. Mount the reel on a rod. This allows you to get a better grip.
2. Place the spool of line on a flat surface with the label facing up. Pull the line off the spool in a counterclockwise fashion and thread the line through the rod guides.
3. Flip the bail open and tie the line to the spool using a slip knot.
4. Tighten the drag to minimize unwanted movement of the spool. (Note: Tighten it only to the point where it can be easily loosened by hand.)
5. Hold the rod at a 45 degree angle and begin winding line under some tension.
6. Wind line onto the spool until the line level is approximately 1/8" below the spool flanges.

ENVOLVIENDO LA LÍNEA

Su carrete Shimano puede ser envuelto con cualquier línea de alta calidad. Sin embargo, se debe poner mucho cuidado para asegurarse de que la línea se envuelva de manera tensa desde el principio. Una línea que se haya envuelto de manera floja o desigual puede causar varios problemas. La línea puede resbalar cuando sea sometida a la presión de un pez combativo, y esto a su vez puede causar que la línea se anude, enrosque y posiblemente se rompa. El envolver la línea defectuosamente puede hacer que los lanzamientos sean difíciles. Para instalar la línea adecuadamente, siga los siguientes pasos:

1. Monte el carrete en la caña de pescar. Esto le permite tener un mejor manejo.
2. Coloque el carrete de la línea en una superficie llana con la etiqueta hacia arriba. Jale la línea fuera de su carrete en el sentido contrario al de las agujas del reloj e inserte la misma a través de las guías de la caña de pescar.
3. Abra el achique y amarre la línea al carrete utilizando un nudo de deslizamiento.
4. Apriete el arrastre para reducir al mínimo los movimientos indeseables del carrete. (Nota: amárrala a un punto donde pueda ser fácilmente aflojada a mano).
5. Mantenga la caña de pescar en un ángulo de 45 grados y empiece a envolver la línea con un poco de tensión.
6. Envuelva la línea en el carrete hasta que el nivel de la línea esté aproximadamente 1/8 de pulgada por debajo del reborde.

EMBOBINAGE DU FIL SUR LE TAMBOUR

Votre moulinet Shimano peut être bobiné avec n'importe quel fil de haute qualité. Il faut s'assurer qu'il y a de la tension sur le fil dès le début de cette procédure. Un fil qui est embobiné de la mauvaise façon ou sans tension peut causer plusieurs problèmes. Le fil peut glisser sur la bobine à cause de la tension provoquée par un poisson pendant le combat. Un mauvais embobinage peut aussi rendre la technique de lancer une tâche difficile. Pour installer le fil de la bonne façon sur votre moulinet, suivez ces instructions:

1. Placer le moulinet sur la canne, ceci permettra une meilleure prise
2. Placer la bobine de fil sur une surface plate avec l'étiquette vers le haut. Tirer le fil de la bobine dans le sens des aiguilles d'une montre et passer le fil à travers les anneaux de la canne
3. Ouvrir l'anse du moulinet et attacher le fil à la bobine du moulinet en utilisant un noeud fiable
4. Resserer le bouton du frein pour minimiser le mouvement de la bobine (à noter: resserrer seulement jusqu'au point où le bouton peut être facilement desserré à la main)
5. Tenir la canne à un angle de 45° et commencer à embobiner le fil sous une tension
6. Embobiner le fil sur la bobine jusqu'au point où le niveau de fil est approximativement à 1/8" des rebords de la bobine.

REEL SIDE COVER REMOVAL

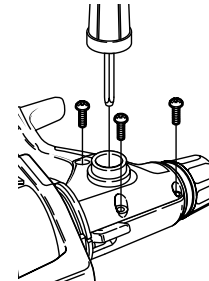

REEL SIDE COVER REMOVAL

For those of your who prefer to maintain your own reel, the side cover may be removed in the following manner:

1. Remove the spool assembly.
2. Remove the rotor nut lock screw and completely loosen the rotor nut.
3. Remove the side cover screws and handle assembly.
4. Lift the rotor from the body and remove the side cover.

CÓMO QUITAR LA CUBIERTA LATERAL DEL CARRETE

Para aquellos que prefieren mantener su propio carrete, la cubierta lateral del carrete puede ser quitada de la siguiente manera:

1. Quite la montura del carrete.
2. Quite el tornillo con tuerca del rotor y afloje totalmente la tuerca del rotor.
3. Quite los tornillos de la cubierta lateral y el montaje de la manivela.
4. Levante el rotor del cuerpo principal y quite la cubierta lateral.

RETRAIT DU COUVERCLE LATÉRAL DU MOULINET

Pour ceux qui préfèrent tenir directement le moulinet, le couvercle latéral peut être retiré de la manière suivante:

1. Retirer l'ensemble du tambour
2. Retirer la vis de blocage de l'écrou du rotor et desserrer complètement celui-ci
3. Retirer les vis du couvercle latéral et l'ensemble de la poignée
4. Soulever le rotor du corps de l'appareil et retirer le couvercle latéral.